

- **Diseño compacto**, muy ligero y resistente a impactos.
- **Para uso estándar** en aplicaciones generales de arrastre, estiramiento horizontal e izaje vertical.
- **Carcasa en chapa de acero** estampado de alta resistencia y cadena de carga en acero endurecido con superficie galvanizada.
- **Palanca corta** de mínimo esfuerzo con mango ergonómico y protección de goma aislante.
- **Sistema con doble** trinquete de ascenso/descenso y dispositivo de punto neutro, para óptimo control de la carga en ambas direcciones y rueda manual anti-corrosión con cromado duro.
- **Sistema de freno** mecánico tipo "Weston" resistente a la corrosión y discos de fricción sin asbesto.
- **Ganchos de acero** forjado con pestillos para garantizar la seguridad del operario y la carga.

POLIPASTO

DE PALANCA UNO

TABLA DE ESPECIFICACIONES PARA ORDENAR

MODELO YALE	UNO 750	UNO 1500	UNO 3000	UNO 6000
CAPACIDAD MAX (TON)	3/4	1.5	3	6
ALTURA DE ELEVACIÓN STD (MTS)	1.5	1.5	1.5	1.5
No. DE RAMALES DE CADENA	1	1	1	2
DIMENSIONES DE LA CADENA	6x18-T(8)	8x24-T(8)	10x30-T(8)	10x30-T(8)
FUERZA REQUERIDA EN EL IZAJE (KGS)	14	22	34	35
PESO NETO (KGS)	7	11	21	28



TECNOLOGÍA DE CALIDAD MUNDIAL

Polipastos Eléctricos y Neumáticos • Polipastos Manuales • Componentes de Puesto Grúa • Accesorios



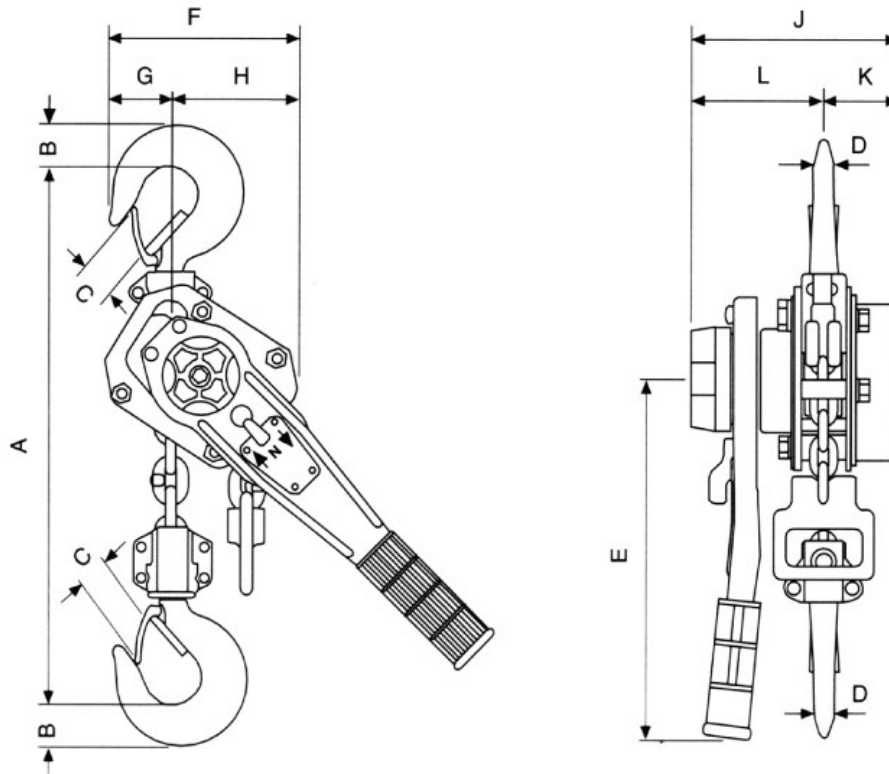

DIMENSIONES GENERALES

POLIPASTO DE PALANCA UNO

CAPACIDAD MAX (TON)	M I L I M E T R O S										
	A	B	C	D	E	F	G	H	J	K	L
3/4	350mm	24mm	24.5mm	16.5mm	290mm	110mm	55mm	55mm	150mm	60mm	90mm
1 1/2	420mm	28mm	30mm	20.5mm	410mm	120mm	60mm	60mm	175mm	75mm	100mm
3	520mm	42mm	37.6mm	31.2mm	410mm	190mm	85mm	105mm	200mm	85mm	115mm
6	700mm	55.2mm	44.6mm	36mm	410mm	200mm	95mm	105mm	210mm	90mm	120mm



⚠ ADVERTENCIA

Sobrecargas y mal uso podría causar daños
Para evitar daños personales:

- No exceder los límites de su carga nominal.
- No utilizar el equipo para levantar personas.
- No elevar cargas sobre personas.
- Utilice cadena y aditamentos diseñados para elevar carga solamente.
- Leer las instrucciones de operación en el manual del equipo.

www.yalehoists.com

OFICINAS CENTRALES

Av. Tamaulipas No.150-A, ofna. 401 Col. Hipódromo Condesa • C.P. 06140, México, D.F. Tels. 01 (55) 5286-7553, 7582, • Fax. 01 (55) 5286-7802 • 01-800-508-5985

CENTRO DE DISTRIBUCIÓN Y SERVICIO ZONA NORTE

(Privada) Puerto Mazatlán No. 413 - A • Col. La Fé, C.P. 66477, • San Nicolás de Los Garza, N.L.

Tel. (81) 1090 84 83 / 84 84 • Fax. (81) 1090 8485